



# INSTRUKCJA OBSŁUGI

## Noga Quickstep



# Noga Quickstep

## Instructions for use

### ► Noga odblokowana

1. Płyta blokująca znajduje się w pozycji górnej.
2. Płyta dociskowa nie ma kontaktu z szyną.

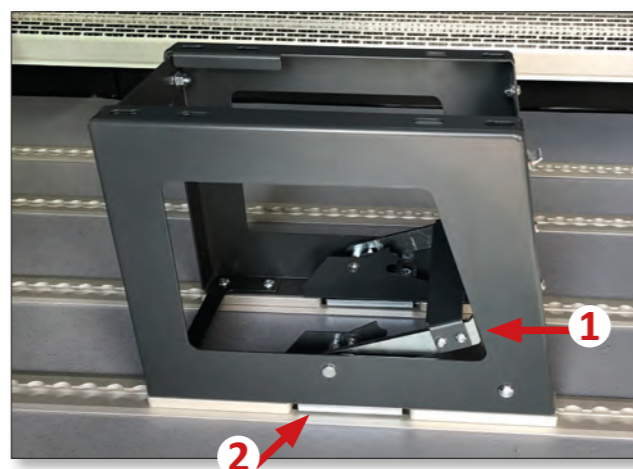

### ► Blokada nogi

1. Dotknij dźwigni zwalniającej.
2. Przesuń siedzisko/nogę lekko do przodu lub do tyłu, tak aby tarcze blokujące weszły w otwory w szynie podłogowej.
3. Naciśnij stopą na płytę blokującą, aż usłyszysz kliknięcie. Kliknięcie oznacza, że noga jest zablokowana.
4. Płyta dociskowa jest teraz w kontakcie z szyną podłogową.

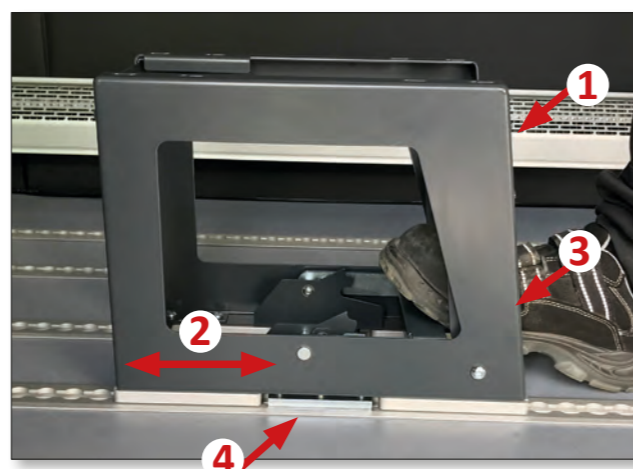

### ► Odblokowanie nogi

1. Unieś blokadę zabezpieczającą.
2. Pociągnij dźwignię zwalniającą do przodu ku sobie.
3. Unieś płytę blokującą.

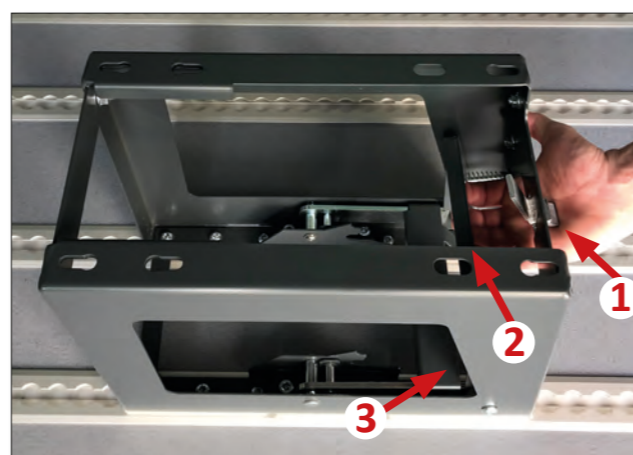

### ► Tarcze blokujące

Te podkładki blokujące wczepiają się w otwory w szynie podłogowej i blokują nogę.

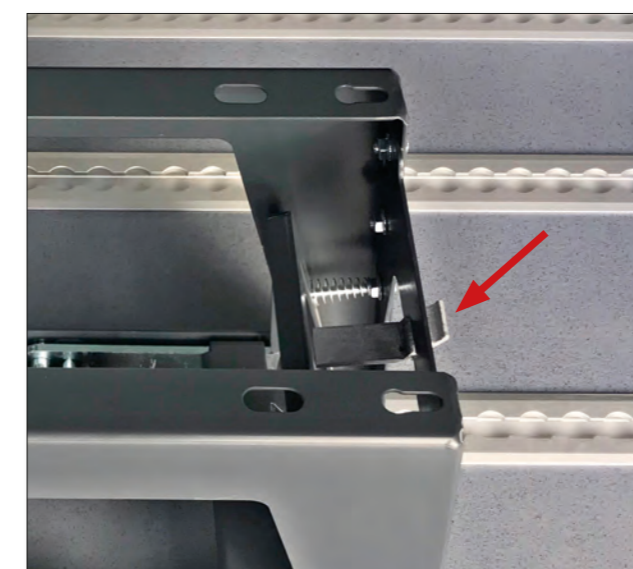
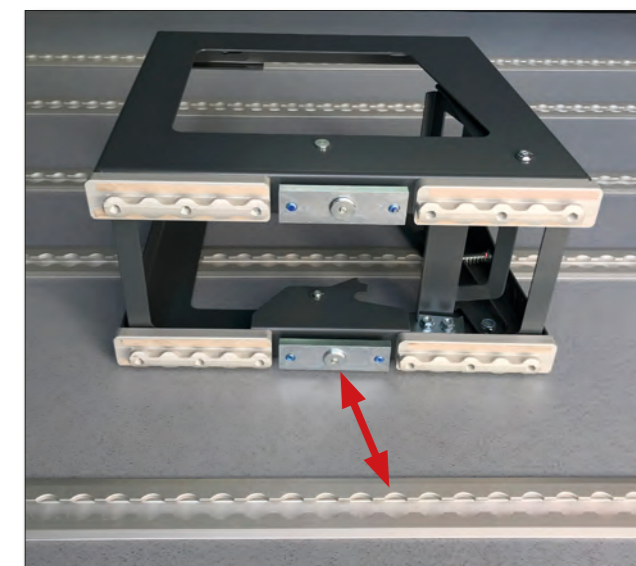

### ► Blokada zabezpieczająca

Ta mała blokada (zapadka) powoduje, że noga nie może odblokować się przypadkowo.

### ► Wyjmij nogę/siedzisko z szyny

Noga musi być ustawiona zgodnie z ilustracją, aby można ją było łatwo wyjąć z szyny. W razie potrzeby przechyl nogę/siedzisko do tyłu w tej pozycji.





# Regulacja nogi

Jeśli uważasz, że noga Quickstep jest zbyt luźna / ciasna, możesz ją wyregulować 6 mm kluczem imbusowym. Można to zrobić bez demontażu całego fotela.

## ► Zdemontuj siedzisko

W większości przypadków poduszkę siedziska wystarczy podnieść energicznym ruchem za przednią krawędź.

## ► Zbyt luźna – PRZECIWNIE do wskazówek zegara

Jeśli noga jest zbyt luźna, przekręć wszystkie 4 śruby kluczem imbusowym o  $\frac{1}{4}$  obrotu w kierunku przeciwnym do ruchu wskazówek zegara.

*ZAWSZE pamiętaj o równym dokręcaniu wszystkich 4 śrub.*

## ► Za ciasno – ZGODNIE ze wskazówkami zegara

Jeśli uważasz, że noga jest zbyt ciasna, przekręć 4 śruby ZGODNIE z ruchem wskazówek zegara.

Tylko o  $\frac{1}{4}$  obrotu i wszystkie 4 śruby jednakowo.

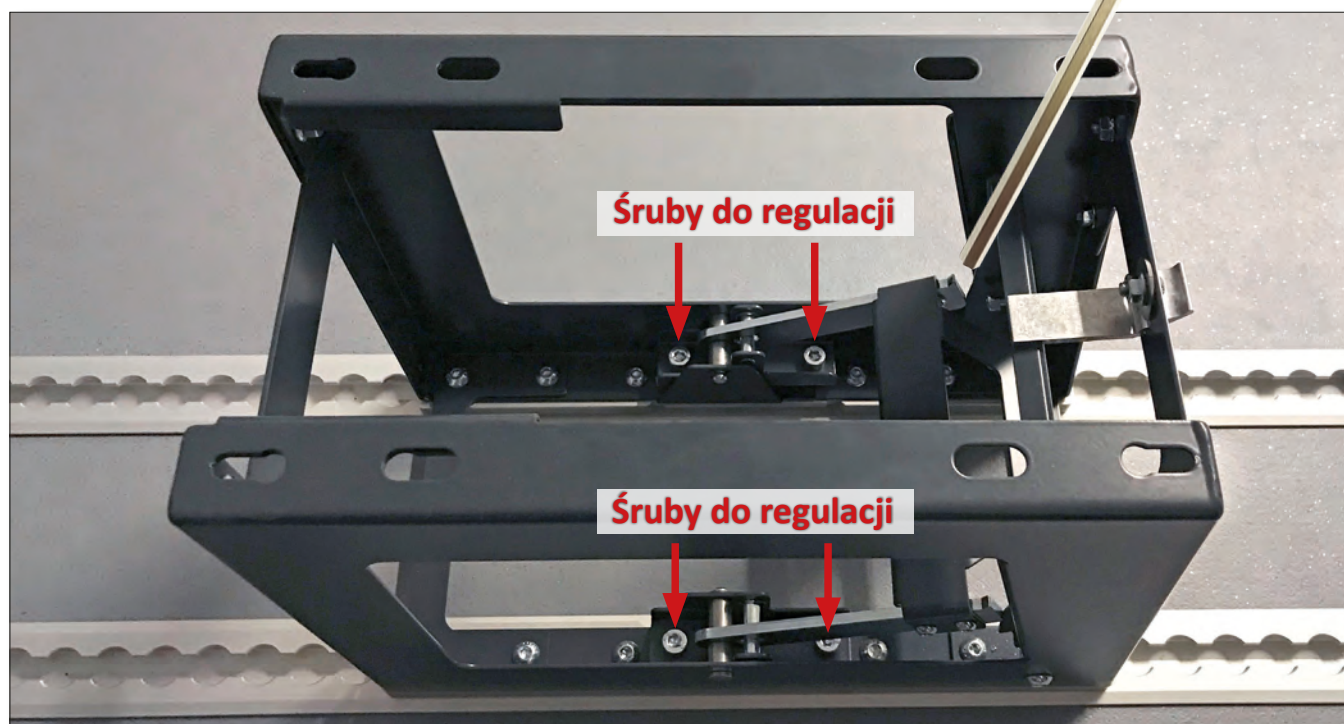

## ► Problemy?

Jeśli nie możesz prawidłowo wyregulować nogi, może to być spowodowane tym, że jedna z czterech śrub została dokręcona mocniej, niż pozostałe.

Zdemontuj fotel i sprawdź czy wszystkie 4 śruby w płycie dociskowej, mają tę samą długość.